

ホーンアンテナ

図 1 に標準ホーンアンテナの構造を示す。図 2 に標準ホーンアンテナの利得指向性[1](p.688)を示す。近似計算式は[1] (p.688)の計算によるものである。同軸、導波管変換器の変換部の構造は記載されていない。



図 1 標準ホーンアンテナ(10 GHz, 20 dBi)



図 2 標準ホーンアンテナの利得指向性

参考文献

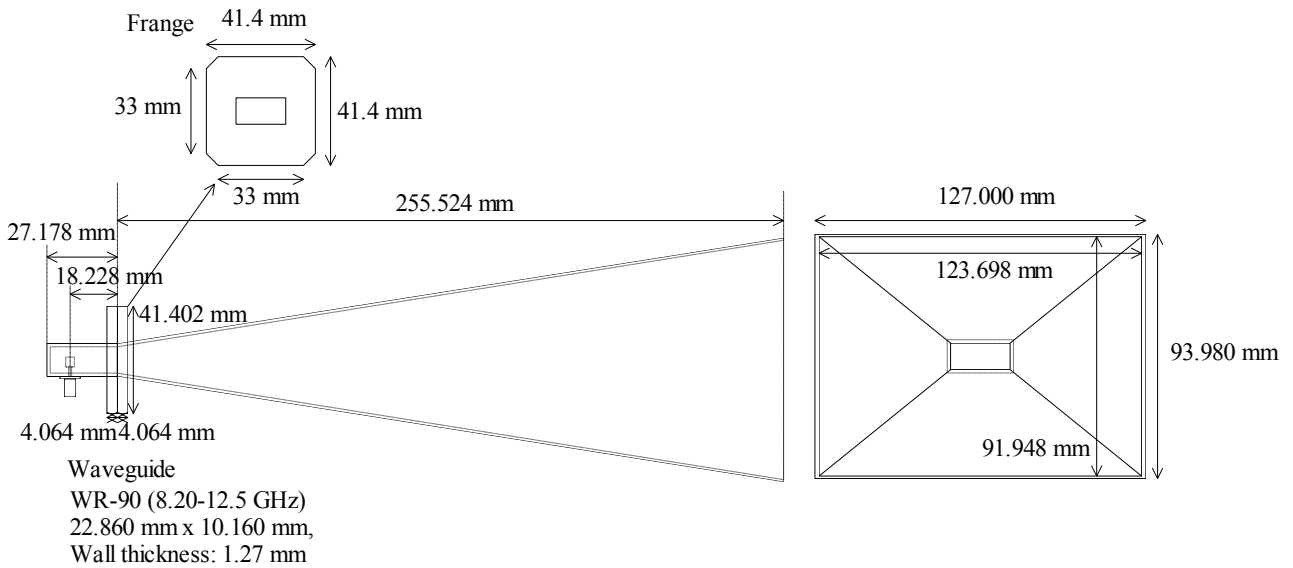
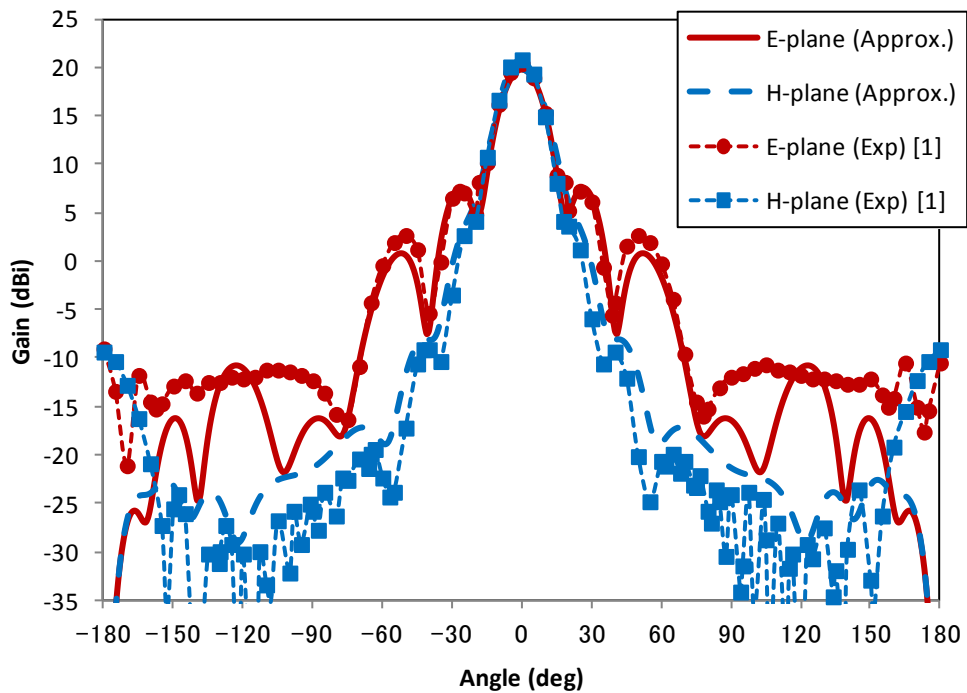
- [1] C.A. Balanis, Antenna Theory: Analysis and Design, 2nd ed., pp. 682-695, John Wiley & Sons, Inc., 1997.